

Link do produktu: <https://sklep-agrotur.pl/zawor-sterujacy-by-matic-50annovi-reverberi-p-22296.html>

ZAWÓR STERUJĄCY BY-MATIC 50 ANNOVI REVERBERI

Cena	790,00 zł
Dostępność	Dostępny
Czas wysyłki	24 godziny
Numer katalogowy	AR-900
Producent	Annovi Reverberi

Opis produktu

ZAWÓR STERUJĄCY BY - MATIC 50 ANNOVI REVERBERI

By Matic 50 - manualna jednostka sterująca z zaworem regulacji ciśnienia roboczego i centralną dźwignią sterującą (praca przelew; jedna z dwóch sekcji lub dwie sekcje robocze; mieszanie), manometr z wypełnieniem glicerynowym.
Max przepływ 200 l/min.
Max ciśnienie 50 bar (5MPa)

By Matic - schemat podłączenia

1. dźwignia sterująca;
2. pokrętko regulacji ciśnienia;
3. 3A,,3B- przyłącza sekcji roboczych;
4. manometr;
5. przyłącze ciśnieniowe;
6. przyłącze przelewowe.

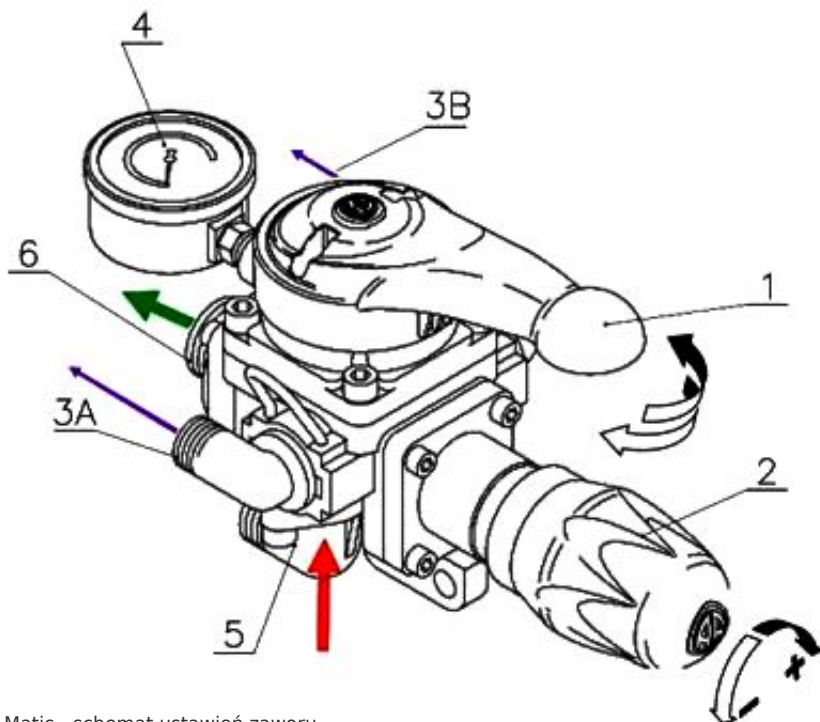

By Matic - schemat ustawień zaworu

PRESS - ciecz w układzie osiąga ciśnienie wskazywane na manometrze (nastawienie dla dobrego mieszania cieczy),

BY PASS - ciecz kierowana jest przyłączem przelewowym z powrotem do zbiornika,

SXDX - ciecz kierowana jest na zespoły rozpylaczy znajdujące się po obu stronach przystawek wentylatorowych,

SX - ciecz kierowana jest do zespołów rozpylaczy po lewej stronie przystawki wentylatorowej,

DX - ciecz kierowana jest do zespołów rozpylaczy po prawej stronie przystawki wentylatorowej.

